



Introduction

Merci d'avoir choisi les vélos WOODALPS ! Ce manuel a été conçu pour vous aider à profiter de votre vélo en toute sécurité et à en tirer le meilleur parti. Avant d'utiliser votre vélo, nous vous recommandons de lire attentivement ce guide.

Ce manuel d'utilisation concerne les vélos suivant :

- **GROOTY** (vélo de route)
- **BRANCHY** (gravel)
- **YGGY** (VTT)



Table des matières

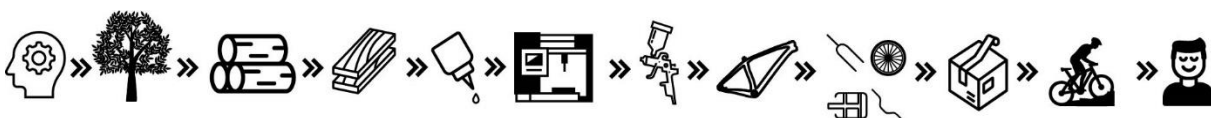

1	Couples de serrages recommandés.....	3
2	Liste des vérifications avant première utilisation	6
3	Entretien et maintenance	8
3.1	Pression des pneus	8
3.2	Nettoyage	9
3.3	Lubrification.....	9
3.4	Pneus tubeless.....	9
3.5	Utilisation des vitesses	9
3.6	Systèmes de changement de vitesse SRAM AXS.....	10
3.7	Systèmes de changement de vitesse Shimano Di2	11
4	Interfaces	13
4.1	Sections de pneus.....	13
4.2	Interfaces jeu de direction.....	14
4.3	Passages de câble	14
4.4	Interface pédalier.....	15
4.5	Interfaces tige de selle	16
4.6	Interfaces roue arrière	16
4.7	Interface dérailleur arrière	16
4.8	Interfaces dérailleur avant.....	16
4.9	Interface étrier arrière.....	16
4.10	Interfaces Bikepacking (GROOTY ENDURANCE & BRANCHY)	18
4.11	Interfaces garde boues et / ou porte bagage (BRANCHY)	19
5	Dépannage.....	21
5.1	Problèmes de vitesses.....	21
5.2	Bruits inhabituels.....	22
5.3	Dommmages sur le cadre.....	22
6	Conclusion.....	23



I Couples de serrages recommandés

Modèle concerné	Interface	Couple de serrage	Image	Commentaire
GROOTY BRANCHY YGGY	Vis du collier de tige de selle	5 N.m sauf si marquage différent sur collier (certains collier indiquent 6N.m		
GROOTY BRANCHY YGGY	Vis de serrage de la potence sur pivot de fourche	5N .m Sauf si marquage différent sur la potence		
GROOTY BRANCHY YGGY	Vis de serrage du cintre sur la potence	5N.m Sauf si marquage différent sur la potence		



<p>GROOTY BRANCHY YGGY</p>	<p>Ecrou de serrage de cassette</p>	<p>40 N.m</p>		
<p>GROOTY BRANCHY YGGY</p>	<p>Disque de frein Center Lock</p>	<p>40 N.m</p>		
<p>GROOTY BRANCHY YGGY</p>	<p>Etrier de frein arrière</p> <p>GROOTY : 2 Vis M5x45</p> <p>BRANCHY : 2 vis M5x50</p> <p>+ Rondelle</p>	<p>3 N.m</p>		<p>Utiliser impérativement du frein filet.</p>
<p>GROOTY BRANCHY YGGY</p>	<p>Disque de frein 6 trous</p>	<p>5 N.m</p>		



<p>YGGY</p>	<p>Pattes arrière</p> <p>8x vis M6x40</p>	<p>6 N.m</p>		
-------------	---	--------------	--	--

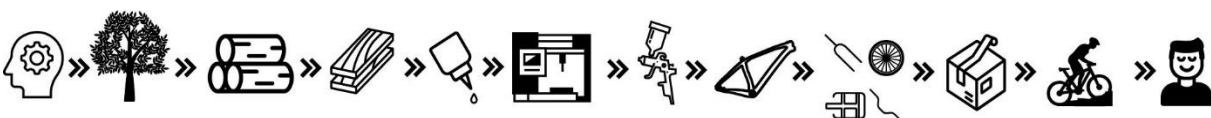

2 Liste des vérifications avant première utilisation

- ✓ Les axes des roues sont bien montés et serrés
- ✓ Les étriers de frein sont serrés au couple recommandé
- ✓ La potence est serrée sur le pivot de fourche au couple recommandé
- ✓ Aucun jeu n'est présent dans la direction (freiner du frein avant et pousser le vélo d'avant en arrière. En cas de présence de jeu, desserrer les vis de la jonction potence – pivot de fourche, serrer la vis verticale en haut du pivot de direction, fixée dans une étoile ou un expandeur pour les fourches carbonées, vérifier que le jeu est supprimé, puis resserrer les vis de la potence. Une sensation de jeu dans la direction peut aussi venir d'un disque ou d'un étrier de frein mal serré.
- ✓ Le cintre est serré à la potence. Respecter les couples recommandés en §0
- ✓ Les pédales sont serrées. Attention au sens de filetage, la pédale droite à un filetage à droite (sens le plus courant des filetages), et la pédale gauche à un filetage à gauche (sens inverse)
- ✓ La cassette est serrée au couple recommandé
- ✓ La tige de selle est serrée au couple recommandé. En cas de serrage insuffisant, la selle peut baisser progressivement au cours d'une sortie vélo. Lorsque le vélo est neuf, il est possible que la selle baisse même avec le couple recommandé lors des premières utilisations. Ne pas oublier d'emporter un outil multifonction pour re-régler la selle si besoin.



Avant la première utilisation, régler la selle :

- **Hauteur de la selle :** Réglez la hauteur de la selle pour que vos jambes soient légèrement fléchies lorsque vous êtes sur les pédales, ou que la jambe soit tendue lorsque le talon est en appui sur la pédale, ce qui améliore l'efficacité et le confort.

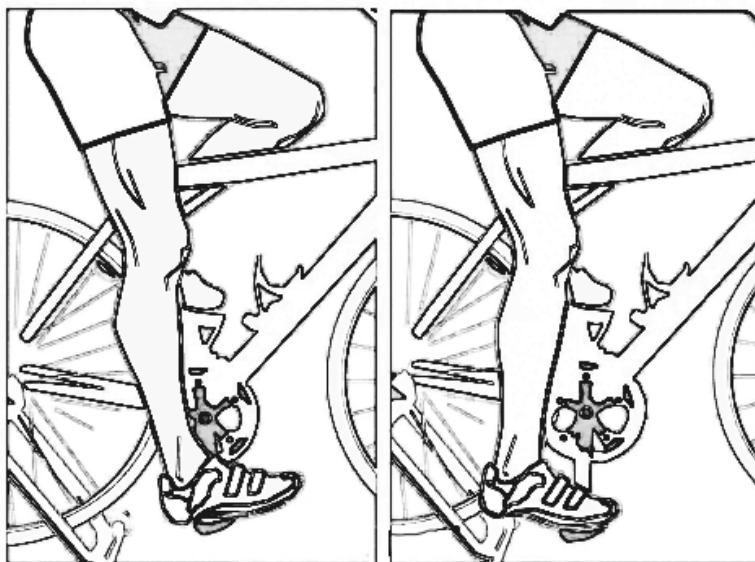

- **Réglage du recul de la selle :** Ajuster le recul de la selle de manière à ce que l'avant de la rotule soit aligné avec l'axe de la pédale lorsque les pédales sont horizontales. Un fil à plomb peut être utilisé pour faire ce réglage.

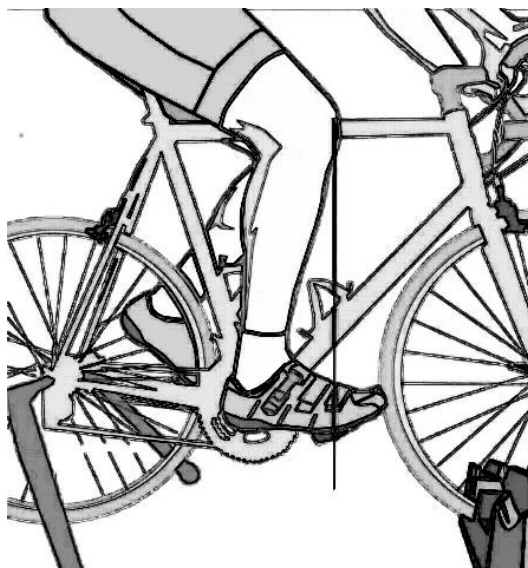

- **Angle de la selle :** La selle doit être parallèle au sol pour un confort optimal.



3 Entretien et maintenance

3.1 Pression des pneus

Vérifier la pression des pneus avant chaque sortie.

Les pneus tubeless ont tendance à perdre en pression plus que les pneus utilisés avec des chambre à air.

Modèle	Type de roues	Pression recommandée	Pression maximum
YGGY		Autour de 2, min 1.5, max 2.5	Se reporter aux données du fabricant.
BRANCHY	Roues carbone	Autour de 2, min 1.5, max 4 pour des pneus slick	Se reporter aux données du fabricant et du modèle adapté pour plus de détails Néanmoins, ces valeurs sont généralement autour de : 5 bars avec pneu 28mm 4 bars avec pneu 40mm 3 bars avec pneu 50mm
GROOTY	Roues carbone	5 bars pour les pneus 28mm 6 bars pour les pneus 25mm (sur jantes avec crochets)	Se reporter aux données du fabricant et du modèle adapté pour plus de détails Néanmoins, ces valeurs sont généralement autour de : 6.5 bars pour des jantes avec crochet 5 bars pour des jantes sans crochets (hookless)

Un écart par rapport aux spécifications du fabricant de roues peut provoquer la défaillance d'un pneu ou d'une roue et une perte de contrôle ou un accident.



3.2 Nettoyage

Les cadres bois WOODALPS sont protégés par des vernis polyuréthane aussi bien à l'intérieur comme à l'extérieur, ils ne craignent pas l'eau et la plupart des solvants.

Le nettoyage peut se faire de la même manière que n'importe quel autre vélo en aluminium ou carbone, simplement à l'eau avec un chiffon, avec ou sans produit de nettoyage :

3.3 Lubrification

Appliquez un lubrifiant adapté sur la chaîne tous les 100 à 200 km pour assurer son bon fonctionnement.

Faire attention à ne jamais mettre de lubrifiants ou de matière grasse sur les disques et plaquettes, cela pourrait affecter leur performance.

3.4 Pneus tubeless

Les vélos montés avec pneus tubeless contiennent du liquide anti-crevaisin STANS.

La quantité de liquide diminue progressivement, notamment en raison des crevaisons qui se réparent automatiquement, et son efficacité réduit avec le temps. Il est recommandé de remettre du liquide périodiquement, environ tous les ans, variable avec la fréquence et les conditions d'utilisations.

Pour tout savoir sur l'utilisation de pneus tubeless, vous pouvez vous référer au guide STANS :

<https://stans.com/pages/tubeless-guide>





3.5 Utilisation des vitesses

Se référer au manuels utilisateurs :

Manuel utilisateur Shimano	https://si.shimano.com/fr/manual/
Manuel utilisateur Sram Road AXS and XPLR AXS	https://docs.sram.com/en-US/publications/6TmfV97fHWv8kvGXVegoTy/UM%20-%20Road%20AXS%20and%20XPLR%20AXS
Manuel utilisateur Sram Eagle AXS	https://www.sram.com/globalassets/document-hierarchy/user-manuals/sram-mtb/drivetrain/eagle-axs-systems-user-manual-eeu.pdf

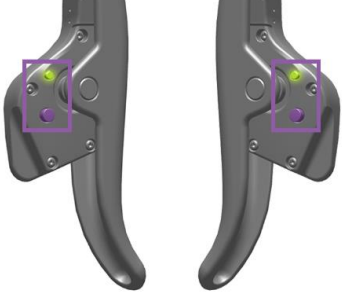

3.6 Systèmes de changement de vitesse SRAM AXS

Autonomie dérailleur	15-20h d'utilisation	
Autonomie shifter >2ans	1x CR2032 ≈ 2 ans	
Durée de charge batterie	60 min environ	
Comment vérifier l'état de la batterie du dérailleur	Appui simple sur le bouton AXS du dérailleur. La couleur de la led indique le niveau de chargement	 <ul style="list-style-type: none"> ● 5-25 hours ● 1.5-5 hours ● <1.5 hours ● Rejected Shift
Comment vérifier l'état de la batterie du shifter	Appui simple sur le bouton AXS de la manette. La couleur de la led indique le niveau de chargement	
Comment charger la batterie	Retirer la batterie Charger la batterie sur le chargeur dédié	 



3.7 Systèmes de changement de vitesse Shimano Di2

Autonomie dérailleur	>1000km	
Autonomie shifter >2ans	1x CR1632 ≈ 1 - 2 ans	
Durée de charge batterie	90 min environ	
Comment vérifier l'état de la batterie du dérailleur	Appui simple sur le bouton du dérailleur	
Comment vérifier l'état de la batterie du shifter	Appui continu de deux secondes sur le secteur gauche ou droit	



Comment charger la batterie

Brancher le câble de chargement dédié sur le dérailleur



4 Interfaces

4.1 Sections de pneus

Modèle	Section minimum	Section maximum	Section recommandée
YGGY	1.9''	2.4''	2.3'' pour une utilisation tout terrain
GROOTY Race	25mm	30mm	25-28mm
GROOTY Endurance	25mm	32mm	28-30mm
BRANCHY	30mm	48mm	30mm pour usage sur route principalement 35mm pour optimiser la rapidité sur des terrain peu cassant 40mm pour un bon compromis 45mm pour des terrains cassant



4.2 Interfaces jeu de direction

Jeu de direction IS52 / IS52 sur YGGY, BROOTY, BRANCHY

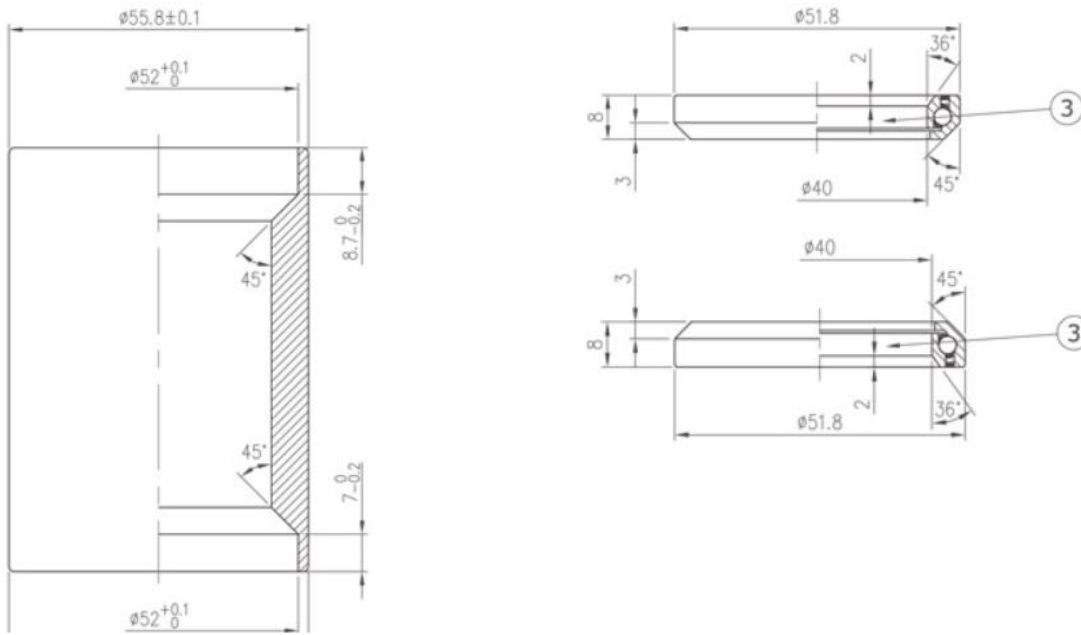

Les vélos YGGY, BRANCHY, et GROOTY sont notamment compatibles avec les jeux de direction FSA N°55, FSA N°69, DEDA DCR, DEDA S-DCR, Ritchey switch, et bien d'autres encore

4.3 Passages de câble

Les cadres sont conçus pour l'intégration des câbles dans le cadre. Il y a plusieurs cheminements possibles pour les câbles et durites.

Il est possible d'intégrer jusqu'à 4 câbles / durites avec les systèmes mentionnés ci-dessus (2 durites et 2 câbles par exemple).

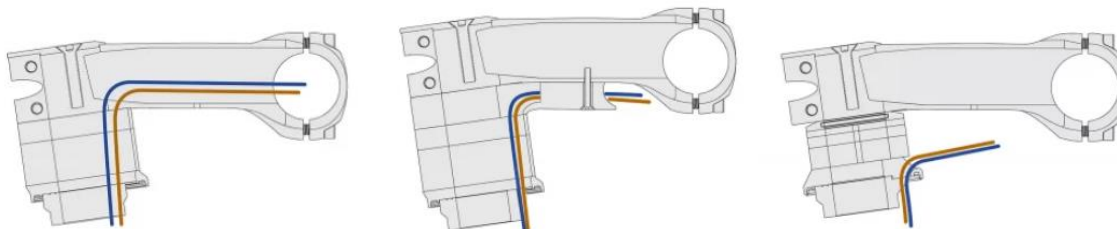

Afin d'avoir un bon accès pour le passage des câbles et durites, le boîtier de pédalier doit être installé après le passage des durites, gaines ou câbles.

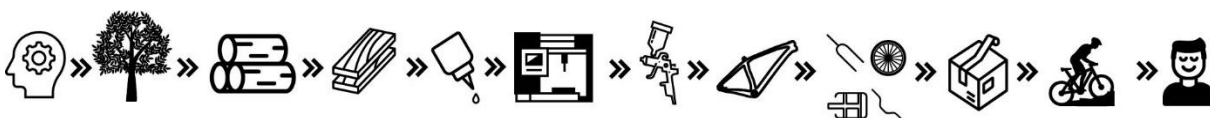

4.4 Interface pédalier

Insert carbone avec interface Pressfit PF30,

- Longueur 68mm sur BRANCHY & GROOTY
- Longueur 73mm sur YGGY



Des adaptateurs permettent de monter la plupart des pédaliers, Shimano, Sram, ou autre

Exemple d'adaptateur pour installer installer des pédalier shimano (axe 24mm) :

TOKEN TK4624 + boîtier BSA	
FSA boîtier de pédalier Press Fit 30 MegaExo 24 mm	





Bien qu'il n'y a généralement pas de problèmes, il est recommandé d'utiliser du produit de fixation LOCTITE 641 entre l'adaptateur et l'insert carbone afin de s'assurer de l'absence de micromouvements pouvant générer un bruit.

Appliquer le produit de fixation sur les deux surfaces (boîtier pédalier et insert dans le cadre), à l'aide d'un coton tige par exemple

4.5 Interfaces tige de selle

Tige de selle diamètre 31.6mm

Collier de serrage 34.9mm

4.6 Interfaces roue arrière

GROOTY & BRANCHY : 12x142mm, longueur axe 175mm, filetage axe M12x1.5

YGGY : 12x148, longueur axe 180mm, filetage M12x1.75

4.7 Interface dérailleur arrière

Les interfaces de dérailleur arrière sont non-UDH sur tous les modèles.

4.8 Interfaces dérailleur avant

Les cadres GROOTY (route) sont équipés par défaut d'une interface pour dérailleur avant. Les cadres BRANCHY sont équipés sur demande d'une interface pour dérailleur avant.

Les dérailleurs mécaniques à câbles ou électriques peuvent être installés.

4.9 Interface étrier arrière

YGGY	Un adaptateur IS vers postmount est nécessaire	Utiliser les vis fournies avec l'adaptateur
BRANCHY	Interface flatmount pour disque 160mm 2x vis M5x50	L'étrier doit être monté avec vis les vis fournies avec les étrier sont trop courtes et ne peuvent pas être utilisés,



<p>GROOY</p>	<p>Interface flatmount pour disque 140 ou 160mm avec adaptateur</p> <p>2x vis M5x45</p>	<p>les cadres sont fournis avec deux vis et rondelles adaptées.</p> <p>Les vis doivent être sécurisées avec du frein fillet (Loctite 243)</p> 
--------------	---	--



4.10 Interfaces Bikepacking (GROOTY ENDURANCE & BRANCHY)

Les cadres BRANCHY sont équipés d'interfaces pour visser des sacoches de cadre.

Les cadres GROOTY en version Endurance peuvent être équipés d'interfaces pour visser des sacoches de cadre sur demande.

Deux inserts inox avec filetage M5 permettent de fixer une sacoche top tube

5 inserts inox avec filetage M5 permettent de fixer une sacoche de cadre.

Les détails des positions des interfaces bikepacking sur BRANCHY peuvent être communiquées sur demande. Un fichier SVG ou DXF peut aussi être fourni pour permettre la création de sacoches sur mesure.

Exemple de plan pour réalisation de sacoches :

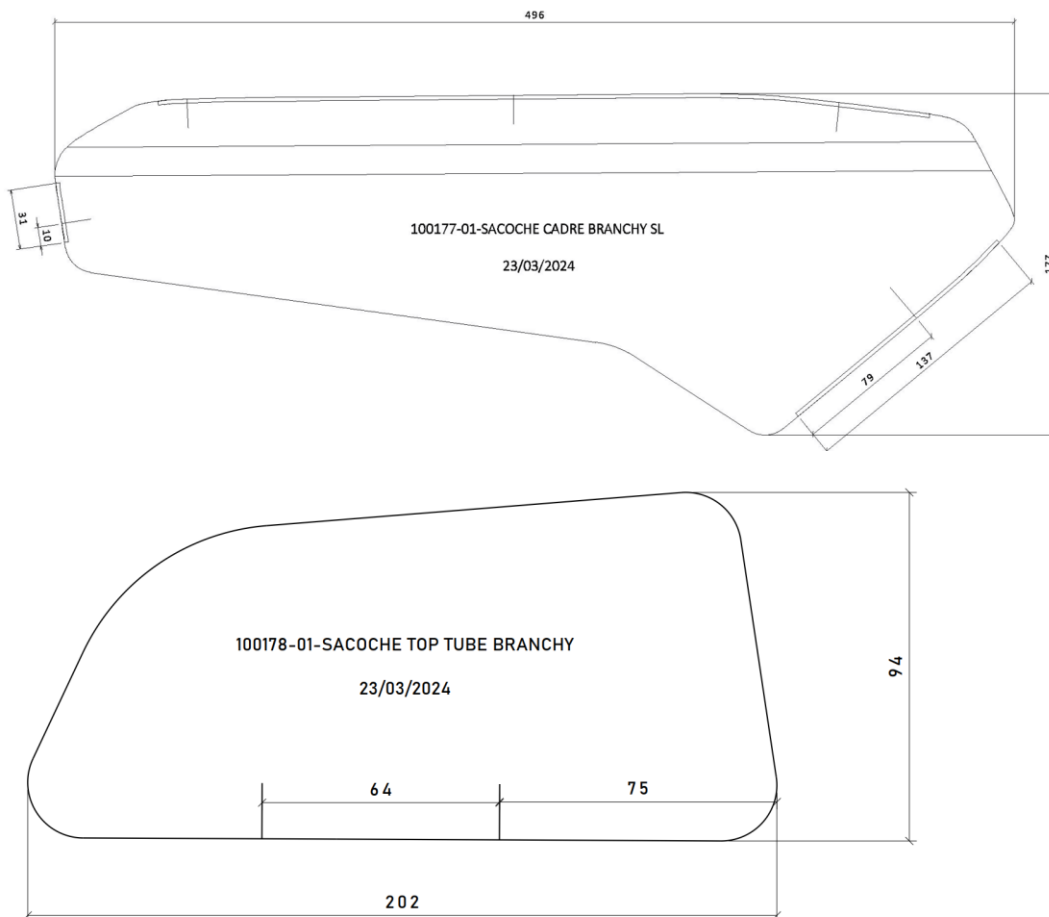



Sacoches sur-mesure réalisées par GunungApi (<https://www.etsy.com/fr/shop/GunungApi>)

Des sacoches sur mesures peuvent être fournies. Contactez-nous pour plus de détails.

Les sacoches de cadre vissées sont livrées avec des rondelles EPDM à placer entre la sacoche et le cadre afin d'améliorer l'étanchéité et protéger le cadre au niveau du contact avec la sacoche.

4.11 Interfaces garde boues et / ou porte bagage (BRANCHY)

Les cadres BRANCHY disposent d'interfaces pour fixer des garde-boues et / ou porte bagage.

Un arceau est fourni (généralement non monté), nécessaire pour fixer un garde boue ou un porte bagage.

Le modèle BRANCHY est notamment compatible des garde boue HEBIE ALUMEE, idéal pour une application vélotaf.

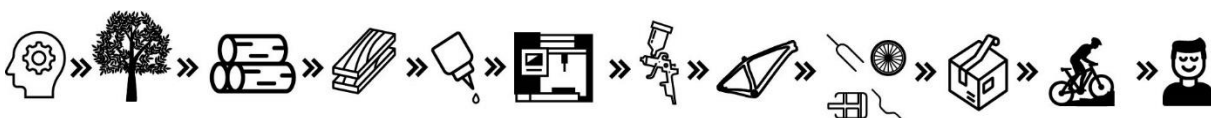

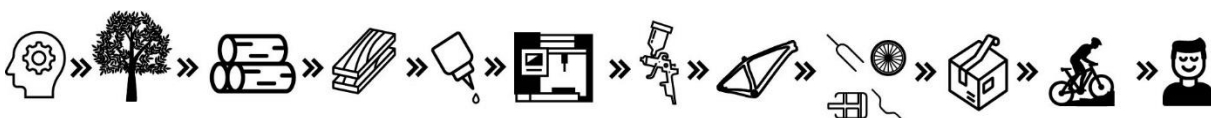

5 Dépannage

5.1 Problèmes de vitesses

Si les vitesses ne passent pas correctement, il y a de multiples raisons possibles.

Vérifier les points suivants ou consultez un professionnel pour un réglage précis si nécessaire.

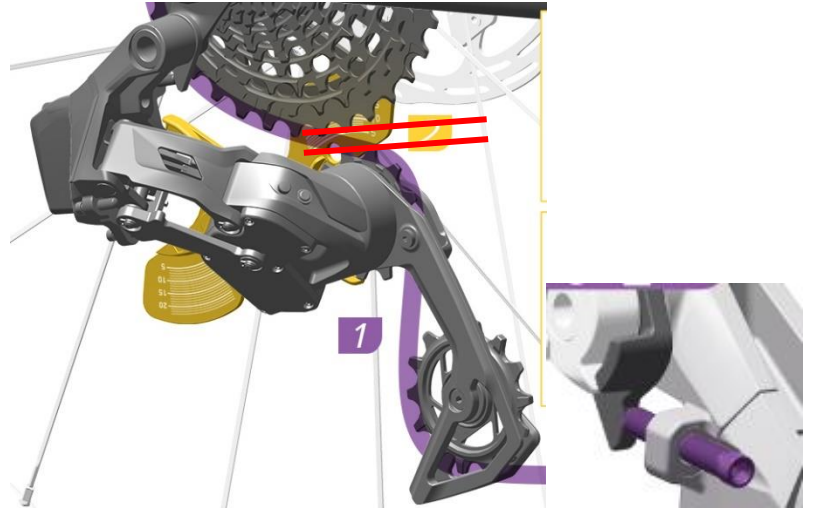
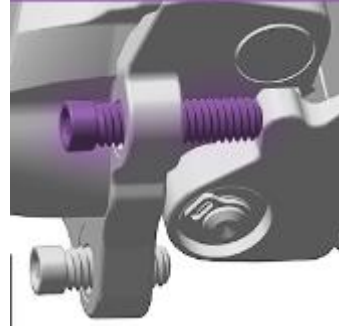
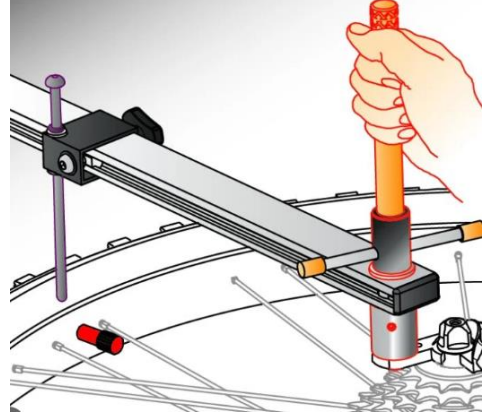
<p>Espace d'enroulement de la chaîne (distance entre grand pignon et le galet supérieur du dérailleur lorsque la chaîne est sur le grand pignon). Un outil spécifique est nécessaire pour faire ce réglage précisément</p>	
<p>Réglage des butées hautes et basses</p>	
<p>Vérification / rectification de l'alignement de la patte de dérailleur. Un outil spécifique est nécessaire.</p>	



5.2 Bruits inhabituels

Si vous entendez des bruits de cliquetis ou des grincements, il est probable que des pièces nécessitent une lubrification ou un resserrage. Vérifiez les composants et consultez un mécanicien si vous avez un doute.

Raison potentielle	Action corrective
Manque de serrage cassette	Vérifier le serrage de la cassette avec clé dynamométrique
Manque de serrage disque de frein	Vérifier le serrage des disques avec clé dynamométrique
Roulement boitier de pédalier usé	Changer le boitier de pédalier
Jeu dans boitier de pédalier PF30	Démonter le boitier de pédalier PF30, et le réinstaller en utilisant de la LOCTITE 641. Des variations d'ajustements existent entre les différents fabricants de boitier de pédalier, préférer un ajustement serré du boitier de pédalier dans le logement.
Plaquettes de frein à disques usés	
Etriers de frein à disque mal centrés	
Dérailleurs mal réglés	Faire régler les dérailleurs par un professionnel, ou suivre précisément les instruction du fournisseur présentes dans le manuel utilisateur.

5.3 Dommages sur le cadre

En cas de dommages sur le cadre, il est généralement possible de faire une réparation locale.

Vous pouvez nous contacter pour évaluer la solution de réparation la plus adaptée.

Le vernis utilisé sur les cadres WOODALPS est un vernis professionnel destiné à l'industrie nautique. Le vernis est très résistant aux chocs, et présente un très bon vieillissement.

Si toutefois après plusieurs années d'utilisation intensive la finition du cadre présente des signes d'usure, n'hésitez pas à nous contacter pour que l'on définisse la meilleure solution pour refaire une jeunesse à votre cadre WOODALPS.



6 Conclusion

Nous sommes sûr que vous apprécierez votre vélo bois ainsi que toutes les personnes que vous allez croiser. Préparez-vous à être souvent interpellé et questionné !

N'hésitez pas à vous faire parvenir des photos de vos excursions à vélo, ça fait toujours plaisir !

Si vous avez des questions ou des préoccupations, n'hésitez pas à nous contacter via l'adresse contact@woodalps.com

Bonnes randonnées, Bon ride !

